

標準貫入試験の主目的

地盤の硬軟・締まり具合の把握 (N値)

試料の採取と観察

標準貫入試験の器具の名称

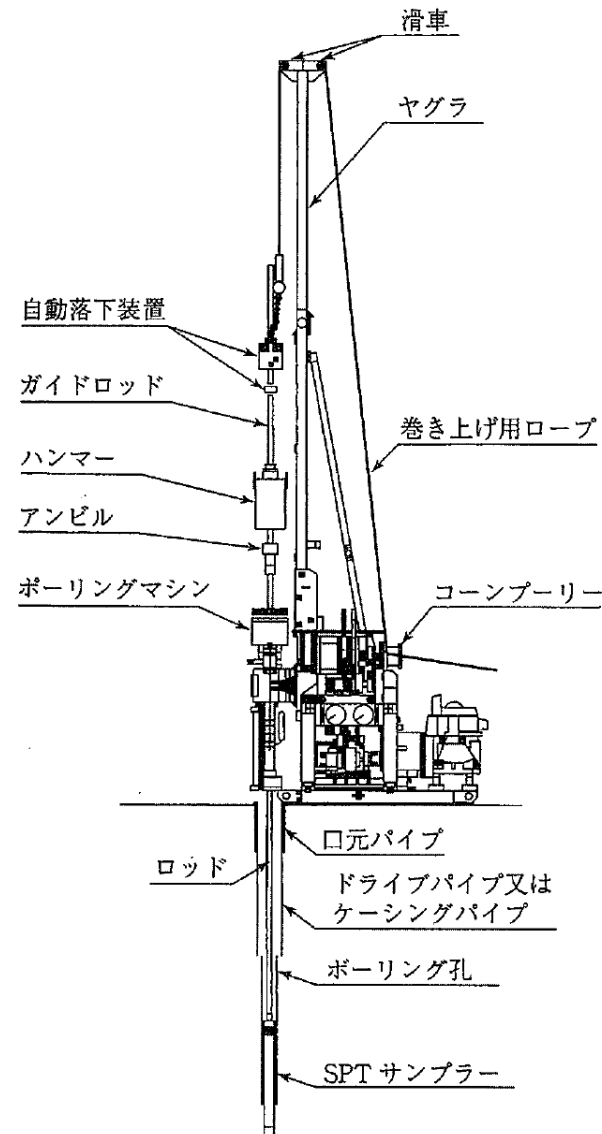

『改訂版 現場技術者のための地質調査技術マニュアル』より引用

標準貫入試験の実施手順

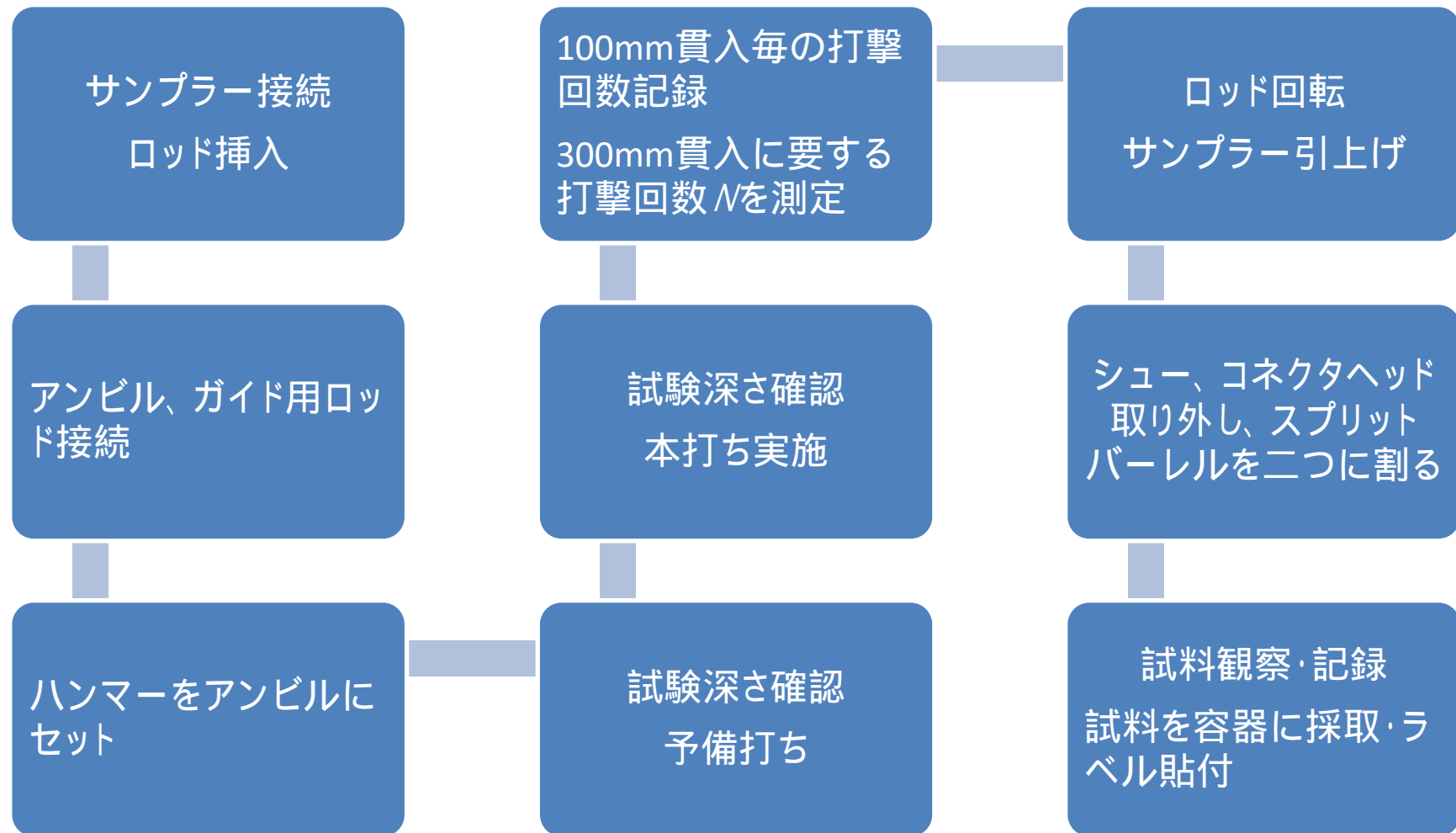

標準貫入試験試料の観察事項

土質種別

色調

粒度分布

粒径、形

含有量

混入物の
種類と状態

含水状況

その他
特記事項

『改訂版 現場技術者のための地質調査技術マニュアル』を参考に作成

挟み層の分布状況と表現例

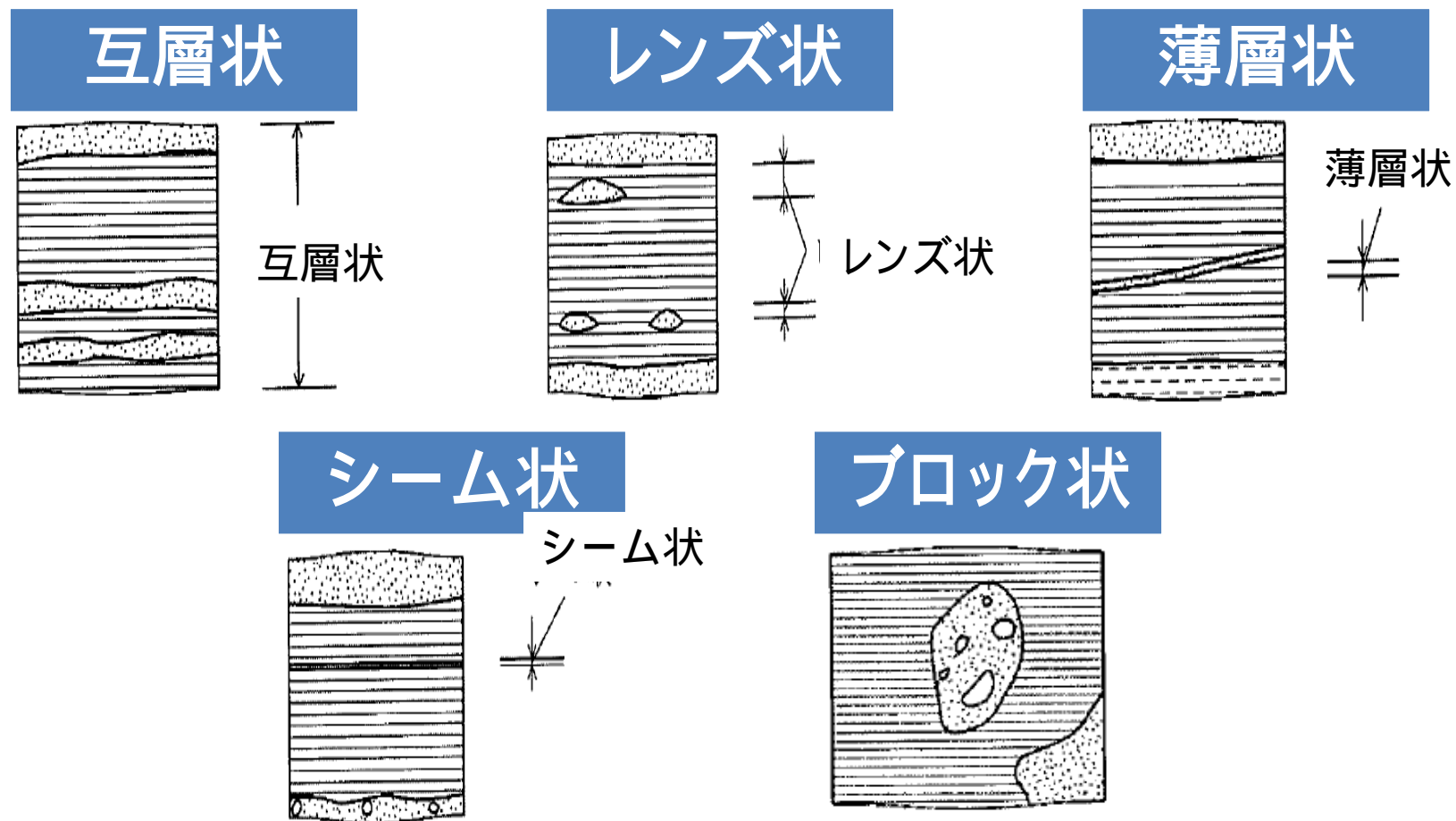

標準貫入試験時の主な事故

挟まれ

ハンマー
落下

サンプラー
孔内落下

サンプラー
抑留

採取試料
脱落